

**Общий вид изделия**

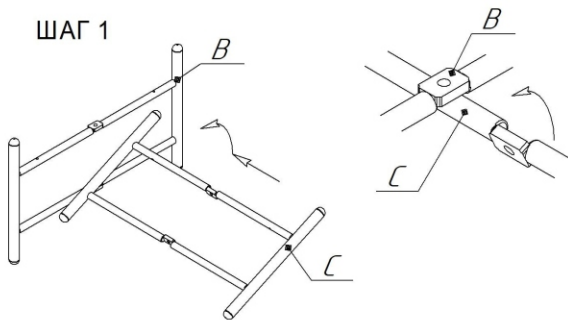

**ШАГ 1**



**ШАГ 2**

**ШАГ 3**

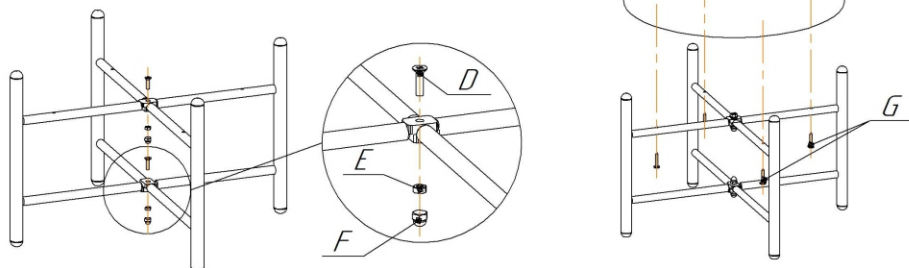

Ax1 шт.	Bx1 шт.	Cx1 шт.	Dx2 шт.	Ex2 шт.	Fx2 шт.	Gx4 шт.
			M4x12	M4	колпачок (пластик)	3,5x32 (редк. шаг окс.)

**ВНИМАНИЕ!**

- \* эксплуатация изделия возможна после установки и затяжки всего крепежа;
- \* периодически (не реже 1 раза в месяц) производить подтяжку всех резьбовых соединений (винты, шурупы, стяжки и т.д.).

**Максимальная статическая нагрузка на банкетку - 150 кг**

1. Приобретенный Вами товар должен использоваться по е
2. Фабрика-производитель мебели оставляет за собой прав
3. Изделие должно храниться и эксплуатироваться в закрыт
4. Периодически контролируйте жесткость соединений и пр
5. Поверхность изделия должна быть всегда сухой. Удалени
6. Чистку поверхности изделия производить мягкими тканям
7. Если при транспортировке возникают следы, складки и з
8. Недопустимы контакт изделия с водой и установка на е
9. Поверхность изделия следует предохранять от различны
10. Помните, что сохранность и долговечность изделия зави

**ГАРАНТИЙНЫЙ ТАЛОН И УС**

1. Гарантийный срок эксплуатации - 24 месяца.  
На сидения и стулья из гнутой фанеры гарантийный срок эк  
Срок исчисляется со дня продажи изделия.  
Дефекты производственного характера, обнаруженные в те  
счет изготовителя. Претензии на такие дефекты принимаю  
меткой даты продажи товара, либо документов подтвержда  
претензии по качеству изделия направляются покупателем  
лю.
2. Изделие снимается с гарантийного обслуживания в следу  
- если имеет следы постороннего вмешательства или была  
- если обнаружены несанкционированные изменения констр  
- если изделие эксплуатировалось не в соответствии со сво  
для которых оно не предназначено
3. Гарантия не распространяется на изделие, имеющее сле  
- механические;  
- вызванные стихией, пожаром, бытовыми факторами;  
- вызванные попаданием на поверхность изделий едких ве

Дата продажи

Штамп магазина